

KIRKJUR ÍSLANDS

31. bindi

Orðskýringar

Þorsteinn Gunnarsson arkitekt og ritstjóri
tók saman

Biskupsstofa
Minjastofnun Íslands
Þjóðminjasafn Íslands

Reykjavík 2018

ORÐSKÝRINGAR

afvurafsláttur: skásett fjöl ofan á vindskeiðum torfhúsa sem heldur torfþakinu í skorðum.

afvursetur bekkur: bekkur með bakslá sem nær út yfir bak-kant setfjalar.

akantus: sjá *súlublóm*.

alba: hluti af nútíma messuskrúða, aðsniðinn hvítur serkur, hnepptur og oft bundinn saman með linda.

alexandersbekkur: grískur borði (mæanderborði), skreyti-band með síbyljusveiflum þar sem bylgjuröðin er mynduð úr beinum línnum [mynd 1].

alin, *álnir*: lengdarmálsaening, mislöng á ýmsum tímum; á 19. og 20. öld venjulega dönsk alin = 24 þumlungar = 62,7 cm; á 17. og 18. öld íslensk alin = 57 cm.

alkirkja: kirkja með messuskyldu hvern helgan dag.

altarisblēja: altarisdúkur.

altarisbrik: (útskorin) altarisstafla.

altarisbrún: bekkur á altarisdúk (hangir niður fyrir brún altaris).

altarisdúkur: hvítur dúkur ofan á altari, venjulega úr líni eða lérefti með blúndu sem hangir fram af eða til hliða.

altarisklæði (*antependium*, *frontale*): klæði sem prýðir fram-hlið altaris, venjulega úr sama efni og með sama lit og höklarnir, oft með útsaummuðum myndum.

altarissteinn: lítil vígð steinplata undir hin helgu ker á altarinu. Fyrrum var mælst til þess að ölturu væru úr steini, en þar sem því varð ekki við komið, var notast við slíkar steinplötur og voru þær ýmist í umgjörð eða greiptar í altarisborðið.

ametta: sjá *hametta*.

annexía: útkirkja, kirkjustaður þar sem ekki er prestssetur en kirkjunni þjónað frá annarri kirkju.

antependium: altarisklæði.

aurstokkur, *aursylla*: sylla, (burðar-)stokkur undir húsi [myndir 2 og 11].

árefri: langbönd eða (birki)lurkar milli rafta og þekju.

ásauðarkúgildi: kúgildi eða 6 loðnar og lembdar ær.

áttaþlaða rós (*högnakylfa*): skrautrós með átta stílfærðum oddlaga blöðum, algeng í þrjóni og vefnaði.

bakkirkja: kór, kórútbýgging.

bakstursaskja: bakstursbaukur.

bakstursjárn: járnsmót notað til að baka oblátur.

baldakín, *baldakinn*: silkiefni frá Baldak (þ.e. Bagdad); einnig vefnaður með gullþræði.

barokk: liststíll sem kom fram um miðja 16. öld á Ítalíu og einkennist af viðamiklu samhverfu skrauti og útlúri.

basílika: forngrísk eða rómversk bygging, oftast fundar- eða dómsalur, mynduð af réttthyrndu miðrymi (miðskipi), útbrotum (hliðarskipum) til hvorrar hliðar, kór að aftan og anddyri; einnig langkirkja frá tímum frum-kristni eða miðöldum, oftast með aðalskípi, tveimur eða fjórum hliðarskipum, einum eða fleiri kórum og timburþaki.

baugur: kúptur hringur eða gjörð á renndu kefli/pílára.

baulusteinn: líparít, (kennt við fjallið Baulu í Borgarfirði).

beit: málmrönd, t.d. á kaleik.

bekkjarbrik: gafl á bekk.

bekkjarfjöl, *setfjöl*: seta í bekk.

bekkur: langt borð sem setið er á, setfjöl.

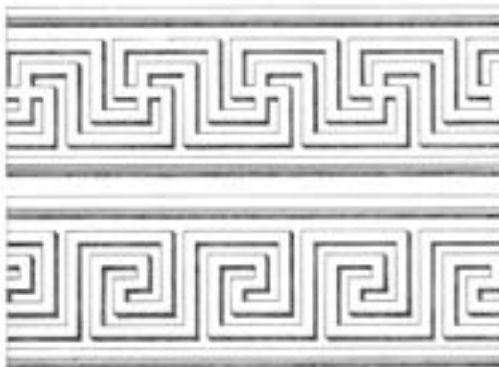

1. Alexandersbekkur. Teikningin sýnir tvö algeng dæmi um grískan borða.

beneficatus: prestur sem býr búi á kirkjujörð og þjónar kirkju sem þar er.

beneficium, lénskirkja: kirkja á kirkjustað þar sem prestur hefur forræði og ábyrgð.

berustykki: herðastykki í flík (nær lítið eitt niður á bak og brjóst).

bindingsverk: sérstök gerð vegggrindar í timburhúsi, gerð úr fótstykki, stöðum, skakkslám, lausholtum og syllum [mynd 2]. Varð algeng á Íslandi á síðari hluta 18. aldar.

biskupstúnd: sá fjórðungur tíundar sem rann til biskups.

bjór: þríhyrndur efri hluti gafls á húsi, t.d. á íslenska torfbænum. Skreytt vatnsbretti, oft þríhyrningslaga, yfir dyrum (dyrabjór) eða gluggum (gluggabjór); þekkt frá ýmsum tímum. Stundum notað sem samheiti fyrir gafflað og gafflöt í forngrískri byggingarlist.

bjórþil: þríhyrnt þverþil.

bjúgstallur, bogstallur: stallur (t.d. undir turni) með sveigðu þversniði.

bogasætisbrík: sylla milli boga og bogasætis.

bollasteinn: vígsluvatnssteinn, steinn með hvilft, bolla, til að láta í vígt vatn sem fólk signdi sig með.

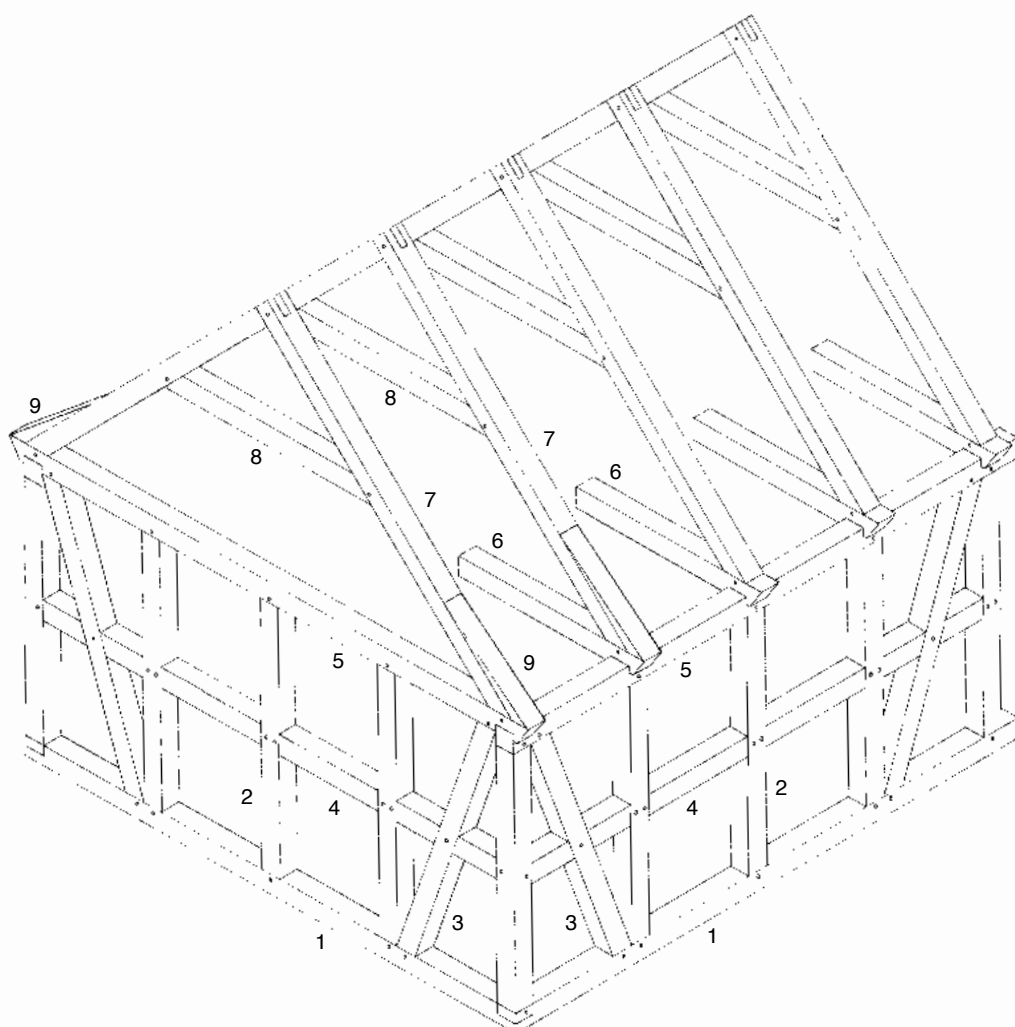

2. Bindingsverk. 1. aurstokkur, fótstykki. 2. stafur, stólpi. 3. skástífa, skakkslám, skástytta, stormband, sniðband. 4. miðsylla, skammtré. 5. sylla, lausholt, stokksylla, veggasylla. 6. bití. 7. sperra. 8. skambbiti, hanabjálki. 9. ufsasperra.

bókastóll: (hátt) lesborð, lektari.

bókrolla: pappírstrangi eða uppvað handrit sem endar í skrufusneiðingi. Þetta form var algengt skreyti í klassískri byggingarlist.

brauð: obláta; prestakall.

bráð: tjara.

brik: fjöl, t.d. við fótagafl eða höfðagafl á rúmi; (útskorin) altaristafla; bekkmyndaður stallur; strikuð fjöl eða þverbiti yfir dyrum.

brjóstlisti: strikaður listi á miðsyllu spjaldapils.

broddbogi: bogi, gerður af tveim S-sveigðum helmingum sem mætast í broddi.

broddsúla: sjá *óbeliski*.

brotlisti: listi með broti (fellingu) í, stallað eða brotið band, sjá stallaband; sé brotlisti gerður úr tré er hann oftast gerður úr fleiri en einni fjöl.

brókadi: þykkt munstrað silkiefni, oft skærllitt, gjarnan notað í skart.

brúnskrúð: strikaðir skrautlistar framan á loftsbrún.

bryggja: 1) upphleypt rönd, röst t.d. á grip úr málm. 2) upphleypt gjörð á samskeytum hvelfinga. Í múruðum hvelfingum eru bryggjur berandi en í hvelfingum smíðuðum úr tré aðallega til skrauts og til að loka samskeytum.

bundinn texti, *bundnir stafir*: texti með miklum skammtöfunum.

bursa, *korpóralshús*: grunnur kassi eða ferskeytt taska (bursa), jafnan fagurlega skreytt og opin á einni hlið. Í þeim er geymdur korpóralsdúkur.

bylgjuband, *fljúgandi hundur*, *vitruvískur bekkur*: skrautband með síblyjusveiflum þar sem bylgjuröðin er mynduð úr stílfærðum bylgjum [mynd 3].

býsanskur stíll: austrómverskur liststíll á 3. til 10. öld kenndur við Býsans, öðru nafni Miklagarð eða Istanbul. Skraut býsansks stíls einkennist af fléttum úr blómum, blöðum, fuglum, dýrum og bogalínum.

bændakirkja: kirkja í eigu bónda eða jarðareiganda.

bænhús: kirkja með takmarkaða messuskyldu (12 messur á ári).

daggarranf: rauf í gluggakistu fast innan við gler, oft tengd litlu röri gegnum útvegg undir miðjum glugga.

dalmatíka: hluti af messuskrúða, skarti búinn serkur með ermum. Fyrir á tíð var dalmatíka einkum borin af djáknum en einnig af biskupum undir höklum.

drífa: hamra eða stappa mynd eða mynstur í/á grip úr málm.

drífa, *drífa saman*: reka saman viðarklæðningar innanhúss, þiljur eða gólfborð, sem hafa innþornað og dregist saman og skrölta í nótum.

drótt: þvertré yfir dyrum, oft bogadregið.



3. Bylgjuband, fljúgandi hundur, vitruvískur bekkur.

dvergur: stoðarbútur sem stendur á vaglbíta og heldur uppi mæniás.

eignarhald kirkna: með lögum 1882 var söfnuðum heimilt að taka við kirkjum til eignar, fjárhalds og umsjónar ef 2/3 gjaldskyldra sóknarmanna samþykktu og að auki héraðsfundur prófatsdæmis og biskup.

eldberi: ílát til að bera eld í.

-elningur: í samsetningum eins og „ferelningur“ e-ð fjögurra álna langt.

endurreisnarstíll, *endurlifunarstíll*: liststíll á 15. og 16. öld innblásinn af list Forn-Grikkja og Rómverja.

eyrir: verðeining. 8 aurar = 1 mörk = 6 álnir (120 álnir eru kúgildi).

eyrnastöpull: flöt og ferhyrnd veggúla með einföldu súluhöfði en án stalls, höfð til skrauts utan á byggingum.

faðmur: lengdarmálseining, 167 cm.

fag í glugga: sjá *gluggafag*.

faldur (*dyrafaldur*, *gluggafaldur*): umgjörð um glugga- og dyrakarma sem lokar bili milli þeirra og veggja (gerretti, gerefti, gerikti).

fall: felling á flík eða klæði.

falsstrik: vinkillaga (hefil)strik [mynd 4].

fátækraúnd: sá fjórðungur tíundar sem rann til fátækra.

ferskeyta, (*ad quadratum*): stærðarháttur í byggingarlist sem byggir á ferningi, þ.e. hlutfallinu 1:1.

fiskivist: uppsátur.

fjórðungskirkja: kirkja með messuskyldu fjórða hvern helgan dag (24 messur á ári).

flatsúla: flöt veggúla með stöpli og súluhöfði, oft rífluð eða rákuð.

flettistóla: tvílit stóla, hvor liturinn á sinni hlið.

fljúgandi hundur: sjá *bylgjuband* [mynd 4].

fluga: loka yfir skrárgati, skráarlauf.

fontskleði: klæði til að breiða yfir skírnarfont þegar hann var ekki í notkun.

fontur: skírnarfontur, ker (á stalli).

forkirkja: anddyri kirkju.

forngrýti: granít.

forsmiður: byggingameistari, er teiknaði hús sem hann reisti, t.d. kirkjussmiðir sem teiknuðu og smíðuðu kirkjur allt fram á öndverða tuttugustu öld.

föður: listi framan á setfjölbekkjjar.

fötstykki: sökkull, undirstöðustykki [myndir 2 og 11].

framkirkja: sá hluti kirkju sem er framan við kórskil, kirkjuskíp.

fulning: sjá *fylling* [mynd 10].

fulningahurð: sjá *fyllingarhurð*.

funkis, *funksjónalismi*, *nytjastefna*, *nytistefna*: stefna í byggingarlist og listiðnaði sem fram kom á 20. öld og lagði áherslu á hagnýtt gildi bygginga og búshluta fremur en skrautlegt útlit.

fustan: bómullarklæði.

fylling, *fulning*: spjald, sbr. d. fylding eða fylnding [mynd 10].

fyllingahurð, *fulningahurð*: spjaldahurð.

gafflóttur, *þríhyrna*: þríhyrndur flötur á gaffhlaði forngrískra hofa, oft skreyttur lágmynd; einnig sams konar flötur (eða hálfhringlaga) á bjór yfir glugga eða hurð.

gagnskorinn: gegnskorinn, skorinn í gegn.

gangalaverk: gröftur á málum með grafal (bor) sem rigsaði og spændi upp krákustíg. Myndaði oft samfellt munstur.

geirþil: lágt þríhyrnt þil, t.d. yst við þaksúð, milli bita og sperru (eða súðar).

gerikri: dyrafaldur eða gluggafaldur. Sjá *faldur*.

gesims: strikuð og stölluð brún efst á veggjum, ýmist á útvegg undir þakskeggi eða innvegg undir lofti eða hvelfingu. Sjá *stallaband*.

gimba: hekla lengjur með lykkjum beggja vegna á nál með tveimur tindum (d. gimpe).

gjörtlari: sjá *gjörtlari*.

glit: íofíð eða ísaumað skraut á klæði úr gull- eða silfurþráðum sem blikar á.

glóðarker: málmilát til að geyma glóð í. Sjá *reykelsisker*.

gluggafag, *gluggagrind*, *gluggarammi*, *fag í glugga*: rammi, með einni eða fleiri rúðum, settur milli pósta í glugga.

gluggarimill, *gluggasprossi*, *gluggasproti*: listi milli gluggarúðna.

gotneskur still, *oddbogastill*: liststill er hófst á 12. öld og ein-kennist af háum og mjóum byggingarhlutum og oddbogaformuðum hvelfingum og gluggum.

gólfslá: vænn listi á gólfi sem bekkjarbríkur eru greiptar ofan í.

grafarkirkja: kirkja sem heimilt er að greftra fólk við, þar er kirkjugarður.

granófyri: súrt storkuberg (djúpberg), úr sömu frumsteinum og granít en smákorntara.

grasbyli: smábýli, húsmannslóð með einhverjum (litlum) grasnytjum.

gráður, *grátur*: altarisgrindur.

gráðuvirki: grátur, handrið eða grind um altari, altarisvall.

greyping: samskeyti í trésmíði þar sem einn smíðaður hlutur (spjald, þilja eða annað af svipuðu tagi) er felldur í gróp á öðrum.

gróp: raufl, skora, nótt.

grópslá: lárétt slá með grópum á köntum fyrir þiljur, spjöld eða annað af svipuðu tagi.

gröftur úr kirkjugarði: bein (eða aðrar líkamsleifar) manna er áður hafa verið jarðsettir og upp koma þegar grafíð er.

gudðvefur: austrænt, dýrt bómullarefni; dýrt klæði, slíkju-silki.

gullálmur: trjátegund; gulur álmviður.

gullinsnið: það hlutfall milli tveggja mismilgra lína að sú styttri (a) sé jafnmikill hluti hinnar lengri (b) og sú lengri er stór hluti af þeim báðum samanlögðum.

gjörtlari, *gjörtlari*: málmsmiður, drifsmiður, maður sem smíðar smáhluti úr málm.

hafnarvoð: vaðmál notað í yfirhafnir af ýmsum gerðum og því misdýrt.

hallstóll: kirkjubekkur með hallandi baki eða bakslá, sbr. *afstursætur bekkur*.

hamhetta, *ametta*: höfuðlín, líndúkur sem prestar báru á herðum innan yfirklæða.

hanabjálki: sjá *skammbiti* [mynd 2].

hálfkirkja: kirkja með messuskyldu annan hvern helgan dag.

hálfklofningur: heilviður sem klofinn hefur verið til helminga í hálfvið eða planku.

hálfkross: kross án þverálm.

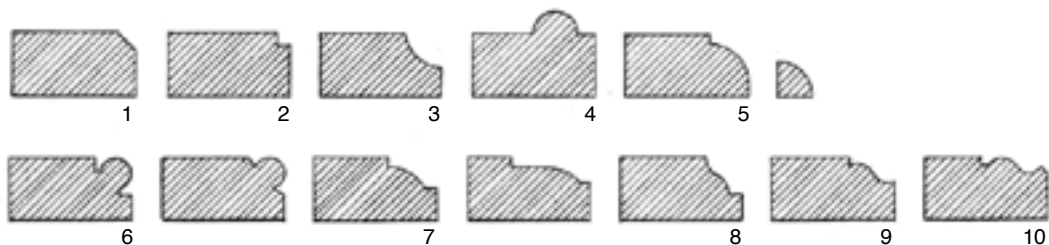

4. Hefilstrík, hefðbundin fyrri tíðar strík. 1. sneiðing, fas. 2. falsstrik. 3. húlkáll. 4. hálfstafstrik. 5. kvartstafstrik. 6. treikvartstafstrik. 7. flatstafstrik. 8. reistur karnis. 9. liggjandi karnis. 10. liggjandi karnis með sneiddri brún.

hálfrenningur: mjór og grannur viðarflettingur.
hálfstafstrík: kúpt bogadregið (hefil)strík sem spannar helming hringis, þ.e. helmingur úr kefli [mynd 4].
hestamóðir: hryssa.
himinþil: hvelft þil klætt neðan á sperrur.
hjálmbönd: keðja eða strengur sem heldur uppi ljóshjálm.
hlað: borði, lagður gull- eða silfurþræði, stundum einnig málmstokkum, hafður með höfuðlíni eða á klæði.
hleypihurð: rennihurð.
brakborð: úrkastsborð, borð sem eru undirmáls, skemmd eða jafnvel rifin.
hrifsingarlisti: merking orðsins er óviss. Gæti merkt: listi sem lokar bili milli þils og skarsúðar, tenntur á efri brún. Sbr. hrifsing, stallur í fuglabjargi.
brygglisti: trélisti með þríhyrnu þversniði, notaður til að negla yfir og festa pappa sem ysta lag á þökum.
hundrað: 1) tíu tugir (100); 2) verðeining í landaurareikningi: jarðarhundrað, hundrað í jörðu, hundrað á landvísu er jarðeign metin á 120 aura silfurs, síðar 120 álnir vaðmáls, eitt kýrverð, 240 málfiska; hundrað frítt var jafngildi 120 álna vaðmáls, goldinna í kvikfé.
hunsla, husla: veita sakramenti, embætta.
hunsþungur, husþungur: skjóða úr pelli eða silki undir oblátur er prestur bar um háls sér í heimsóknnum til sjúkra eða deyjandi.
husl: altarissakramenti.
huslker: hirsla undir oblátur; guðslíkamahús.
húlkíll: bjúgverk, íhvolfur hluti striks [mynd 4].
hvassbogi: oddbogi.
hvilft: íhvolfur liður á renndu kefli/pílára.

hvilftur: (lo.) ávalt eða skállaga form, t.d. á strikuðum lista [mynd 4].
hvolfstóll: lágur hringlaga veggur sem hvolf hvílir á.
hægindi: koddí, púði, sessa.
hækjukross: krossmark með stutta þverbúta á endum hástils og þverálmú [mynd 7].
högnakylfa: sjá *áttaþlaða rós*.
hökull: hluti af messuskrúða prests borinn utan yfir rykkilíni, venjulega skreyttur.
ítala: ákvörðun (áætlun) um hve mikið búfé hver og einn megi hafa á sameiginlegu beitarlendi.
jórsalakross: hakakross með þvertré á armendum [mynd 7].
júgendastíll, ungstíll: liststíll, þýskt afbrigði nýstíls, art nouveau hreyfingarinnar, sem einkennist af stílfærðum útsetningum náttúruyfyrirbæra, eins og blóma, laufblaða og skordýra.
kalfatta: þétta borðaklæðningu með hampi.
kampanila: klukkuturn, oftast aðskilinn frá kirkju.
kantarakápa: messukápa biskups.
kapall: meri, hryssa; hross.
karnis: s-laga þverskurður eða strík [mynd 4].
katún: baðmull, sbr. e. cotton.
keflisstafur: grannur skrautlisti, gerður úr litlum kúlum og keflisbútum sem vixlast langsum eftir listanum.
keisarastíll: liststíll, franskt afbrigði nýklassíska stílsins í skreytilist, byggir á grískum, rómverskum og egypskum fyrirmyndum að viðbættum táknum Napóleons og franska keisaradæmisins.
kersa: gróft ullarefni með vaðmálsvend, upprunalega enskt (e. kersey).

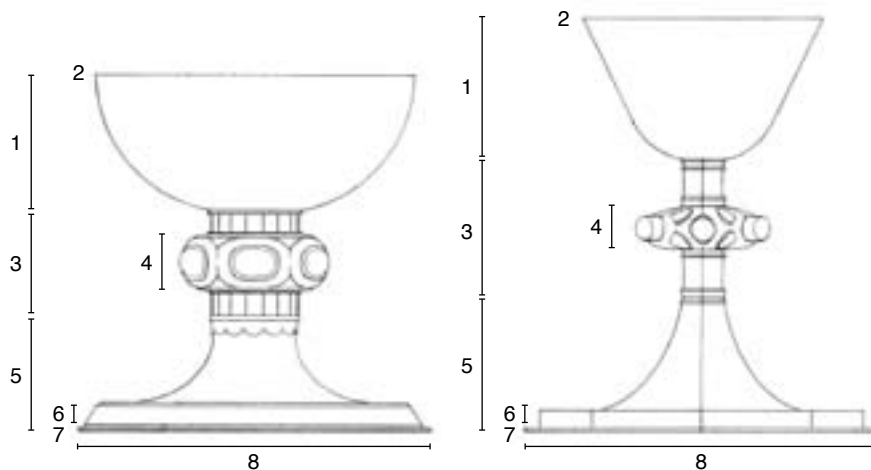

5. Kaleikar. A. rómanskur kaleikur. B. gotneskur kaleikur. 1. skál. 2. brún. 3. leggur. 4. hnúður. 5. fótur. 6. brún. 7. kantur, standkantur. 8. botn.

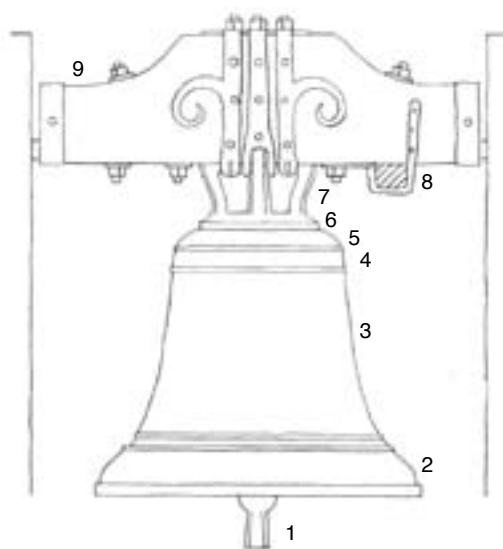

6. Kirkjuklukka. 1. kölfur. 2. slaghringur. 3. klukka. 4. háls. 5. kollur. 6. krónustétt. 7. lykkja. 8. dragstong. 9. rambald.

kertaklofi: skarklofi, skarbitur, ljósaskæri, ljósasöx.

ketting: járnkeðja, járnkeðja og lítið akkeri.

kinrok: svart fingert efni (kolefni) sem myndast við ófullkominn bruna kolefnisríkra lífrænna efna, notað sem svart litarefni í málningu.

kirkjubóndi: bóndi á kirkjujörð eða kirkjustað; áður eigandi kirkju.

kirkjukjuspj: framkirkja, meginhluti kirkju.

kirkjustóll: reikningabók kirkju, bókhald yfir tekjur og útgjöld hvers árs. Þar eru einnig færðar inn vísitásiur og annað sem kirkjunni viðkemur.

kirkjutíund: sá fjórðungur tíundar sem rann til kirkju.

kistuskref: merking orðsins er óviss. Gæti hafa verið áhald til að ákvarða stærð á gröf í kirkjugarði eða búkki undir kistu.

kilaður listi, *kildur listi*: listi með íhvolvu eða sveigðu striki [mynd 4].

kjalsvín: sérstakt langtré í botni skips, kjalbakki, kjalbekkur.

klampi: oki, styrktarspýta, t.d. negld þvert yfir fjalir til að halda þeim saman.

klassik: liststíll sem á rætur sínar að rekja til síðari hluta 18. aldar í kjölfar viðamikilla fornleifarannsókna á Ítalíu og tók mið af list Forn-Grikkja og Rómverja.

klukknastöpull: sjálfstæð timburgrind sem klukkur eru hengdar í.

kola: ljósfæri, skál með kveik og stundum skafti sem stungið var í vegg.

kolmelt (*kolsmelt*): dökkur litur bræddur í málum (nietto).

korporall (*corporale*), *korporalsdúkur*: hvítur línúkur sem fyrrum náði yfir allt altarið en er nú um 45×45 cm. Dúkurinn er breiddur á altarið um messu undir kal-eikinn og brauðið (*corpus dei*), eftir að það hefur verið helgað.

korporalsbús: sjá *bursa*.

kór, *sönghús*: innsti og helgasti hluti kirkju.

kórbak: bakveggur kórs í kirkju.

kórbogi: bogi yfir kórdrum, stundum málaður í litum regnbogans, tákni friðar.

kórdrur: dyr milli kórs og framkirkju.

kórgöng: súlnagöng umhverfis kór kirkju.

kórskans: hálfhringlaga eða marghyrnd úbygging í kirkju, venjulega austan við kórinn.

kórstafur: dyrastafur í kórdrum, oft skreyttur.

kórstúka: skrudhús.

kórþil: sjá *milligerð*.

krappi: framskotid skrauthné til styrktar syllu eða hillu, venjulega með bókröllu- eða snigilskreytingu (snigilkrappi, syllusnigill); algengt í byggingum Rómverja, á endurreisnartímanum og í klassískri byggingarlist.

krisma, *krismi*: heilagt smyrsl, heilög smurning.

krókstika: ljósaftika með bognum álmum.

kúgildi, *kvígildi*: jafngildi einnar kýr, að verðmæti 120 álnir vaðmáls eða 6 loðnar og lembdar ær.

kúlustafur: grannur skrautlisti, gerður úr litlum kúlum sem raðað er í röð eftir listanum.

kvartil: lengdarmálseining: 1/4 úr alin, 6 þumlungar (áður 5 þumlungar), um 12 eða 13,9 cm.

kvartastafstrik: kúpt bogadregið (hefil)strik sem spannar fjórðung hrings, þ.e. fjórðungur úr kefli [mynd 4].

kverkbord: lárétt bord á útvegg undir þakskeggi.

kvígildi: sjá *kúgildi*.

langband: bord, renningur eða planki sem gengur langsum eftir húsi ofan á þaksperrum.

langbrík: há brík (á bekk eða þili) sem í voru grópaðar þrjár slár. Milli neðstu og miðslár var lokað með þili, milli efstu og miðslár með pílárum eða netverki.

laufahjálmur: ljósaaljálmur, líklega prýddur laufaskrauti.

lausholt: 1) láréttur planki milli stoða í vegg. 2) láréttur bjálki efst á veggjum sem þaksperrur eru felldar í, sjá *sylla* [mynd 2].

lektaradúkur: sjá *stólbengi*.

lektari: lítið skáborð á krossfæti, bókastandur á fæti, notaður til að hvíla bók á við lestur.

leturtafla: fjöl með útskornum eða máluðum texta úr Biblíunni sem vísar til altarismyndarinnar og er oft undir henni.

lénsvörð: jörð í eigu kirkju sem leigð er ábúanda.

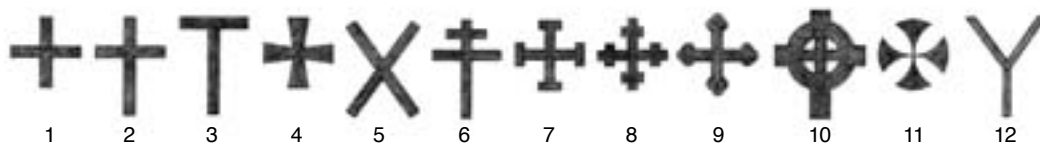

7. Krossar. 1. grískur kross. 2. latneskur kross. 3. Antóníusarkross. 4. Georgskross. 5. Andrésarkross. 6. patriarkakross. 7. Jórslakross, hækjukross. 8. „krossaður“ kross. 9. smáarkross. 10. keltneskur kross. 11. vígslukross. 12. gaffalkross, kvíslarkross.

lénskirkja: sjá *beneficium*.

lilja: laukjurt, tákn sakleysis.

liljukross: krossmark þar sem lilja prýðir enda stíls og arma.

liljuskurður: liljumunstur sem skorið er eða sagað í borð til skrauts, t.d. vindskeið.

listasíð: borðaklæðning á þökum gerð úr breiðum neðri borðum og mjóum efri listum yfir samskeytum.

listapil: lóðrétt borðaklæðning á veggjum gerð úr breiðum innri borðum og mjóum ytri listum yfir samskeytum, standandi klæðning.

líkakrakur: haki eða öxi til nota við gröft í kirkjugörðum þegar frost er í jörð.

ljósahjálmur: ljósakróna.

ljósakæfa: áhald með bjöllulaga málmloki, notað til að slökkva á kertum.

ljósalilja: armur, grein, á kertastjaka eða ljósakrónu.

ljósapípa, *ljóastika*, *ljóastjaki*: kertastjaki.

ljósatendra: áhald með skafti og kveik, notað til að kveikja á kertum sem ekki verður náð til með góðu móti.

ljósberi: lukt, hylki utan um kóluljós.

ljóshæð: efri hluti hliðarveggjar á kirkju, með glugga ofan við þak hliðarskips (e. clerestory).

ljóstollur: skattur greiddur til kirkju til að standa straum af lýsingu hennar, nam fjórum pundum tólgar eða jafngildi í peningum.

lokasteinn: efsti steinn í hlöðnum boga.

læstur eir: þak- eða veggklæðning úr sléttum eirplötum með samanbrotnum brúnum á samskeytum.

mandorla: möndlubaugur, aðallega notaður sem umgjörð um myndir af Kristi.

mark: mynteining, ýmist 16 eða 24 skildingar.

mál: málning.

máldagi: skrá um eignir, réttindi og kvaðir kirkju.

málsborð: fullmælt borð, 12 feta langt, 8 þumlunga breitt og 1¼ þumlunga þykkt.

melléna: reiðingsdýna úr rórtartrefjum melgresis, reiðings-torfa (undir klyfbera í reiðingi).

merki: veifa til að bera í helgigöngu.

metfê: 1) verðmikill hlutur, úrvalsgripur. 2) e-ð sem ekki var fast verðlag á en meta varð til fjár hverju sinni.

miðmót: sá hluti kirkju þar sem aðalskip og þverskip mætast (e. crossing).

milligerð: skilrúm milli kórs og framkirkju.

miltajárn: stangajárn.

minningarmark: legsteinn eða kross á leiði.

minningartafla: tafla eða spjald með grafskrift, oft skreytt.

mundlaug: þvottaskál, handlaug; taka mundlaug: þvo sér (um hendur, andlit).

múrleður, *móleður*: veggssylla, langtré efst í veggjargrind sem þaksperrur eru felldar í [mynd 2].

menitróða: mæniás, tré sem liggur að endilöngu í húsmæni milli gafla (stundum skorðað milli sperrutoppa) og heldur uppi þaki.

möltukross: jafnarma kross, armarnir breikka til endanna, sem eru sýldir.

nóstokkur: stokkur með vatni til kælingar (í smiðju).

nyjtastefna, *nyrtistefna*: sjá *funkis*.

obláta: brauð (líkami Kristis) gefið við altarisgöngu.

oblátubaukur, *oblátudós*, *bakstursaskja*, *bakstursbaukur*: ílát undir oblátur, oft af dýrum málmum og skreytt.

oddbogastill: sjá *gotneskur still*.

odrun: málað viðarlíki.

ofdyri: dyratré, biti eða vænn karmur yfir dyrum.

officialis: umboðsmaður biskups, einkum í lögfræði- og dómsmálum.

okahurð: hurð úr lóðréttum borðum, með tveimur slám að aftan, okum, og stundum skáslá á milli [mynd 8].

orkera: bregða bandi sem undið hefur verið á þar til gerða skyttu (eða tvær skyttur) til að vinna blúndu, milliverk e.þ.h.

óbeliski: broddsúla, nokkuð hár steinstöpull (minnismerki) með píramítalöguðum toppi.

palla: lítið spjald, klætt með sama efni og tilheyrandi korpóralsdúkur, til að leggja yfir útdeilingaráhöldin svo að þau rykfalli ekki eða þangað rati flugur.

panelborð: strikað, plægt borð.

patína: lítill diskur undir oblátur til notkunar við útdeilingu, yfirleitt úr málm.

patínudúkur: lítill ferhyrndur dúkur er fylgir patínunni, oftast prýddur baldýringu eða útsaumi. Hann er lagður ofan á patínuna þegar hún hefur verið notuð.

paxblað, *paxspjald*: bókfellsblað eða spjald með róðukrossi, til að kyssa á við friðarkveðju í messu (í kaþólskum sið).

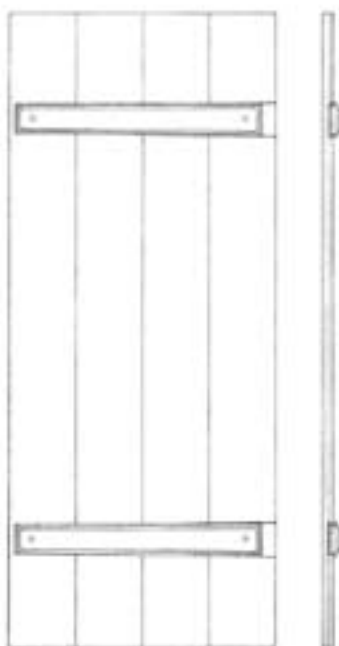

8. Okahurð. Okarnir eru litillega fleyglaga og grópaðir í plankana sem mynda hurðarflöguna.

páskablað: blað vafið um páskakerti, með tímatalsupplýsingum fyrir árið.

pell: dýr vefnaður úr silki.

pílári: rimill í altarisgrindum, milligerðum og handriðum.

pípa: ljósastjaki.

plenarium: bók sem innihélt messubók, tíðabók og guðspjöll.

póstapil: pil úr misþykkum piljum, aðrar þykkari og mjórri og hinar þynnri greiptar inn í þær [mynd 9].

prestakall: þjónustuumdæmi eða starfssvæði prests.

prestaspaði: lítil tréreka sem prestur notar til þess að kasta rekum á líkkistu við útför.

prestmata: smjörgjald til prests af bændakirkjujörð.

preststúnd: sá fjórðungur tíundar sem rann til prests.

príor: forstöðumaður í munkaklaustri, næstur ábóta að tign.

próventa: 1) tekjur, jarðeignir kirkju. 2) fé gefið e-m með því skilyrði að hann sjái fyrir gefanda í elli.

rambald, *ramböld*: klukkúás, ás sem kirkjuklukka er fest á [mynd 6].

raðskorinn, *randskorinn*: skorinn á röndum, t.d. fjöl.

rask: fremur þunnt, ofið ullarefni. Tökuorð úr d. rask.

ráma: mjór trélisti.

reiðustóll: laus stóll sem færa mátti til.

reisifjöl, *reisisúð*: borðaklæðning á þökum, þar sem borðin ganga frá mæni niður að þakbrún, kantskeytt og negld á langbönd.

reitahvelfing, *rúðuhvelfing*: hvelfing sem skipt er í reiti, rúður. Sjá *spjaldahvelfing*.

reitapil: sjá *spjaldapil* [mynd 10].

rekja: líklega einhvers konar fleygur, sniðinn úr stærra tré, hafður milli húsgrindar og torfveggjar til að varna því að veggurinn leggist á grindina.

rennistólpi: sívalur pílári, oftast með renndu munstri.

rennisúð, *tvíbyrt reisisúð*: tvöföld borðaklæðning upp og niður þak gerð úr yfir- og undirborðum.

reykelsisker, *glóðarker*: málmílát til að brenna í reykelsi eða geyma í glóð.

reytisöl: söl sem hafa verið tínd upp.

riðsprang: útsaumur í hnýtt (riðið) net oftast unninn eftir reitamunstri með einföldu og/eða tvöföldu ístagi (einföldu stoppi og/eða léreftsstoppi), sprang.

rjáfur: ræfur, þak að innanverðu, einkum risþak.

róðukross: krossmark, kross með Kristsmýnd.

rókokóstill: liststíll á fyrri hluta 18. aldar sem einkennist af léttu, finlegu og ósamhverfu skrauti.

rúðuhvelfing: sjá *reitahvelfing*.

rúðupil: veggþil eða loftaklæðning gerð úr römmum sem í eru felld spjöld, sbr. *spjaldapil* [mynd 10].

rúðu(pils)hurð: sjá *spjaldahurð*.

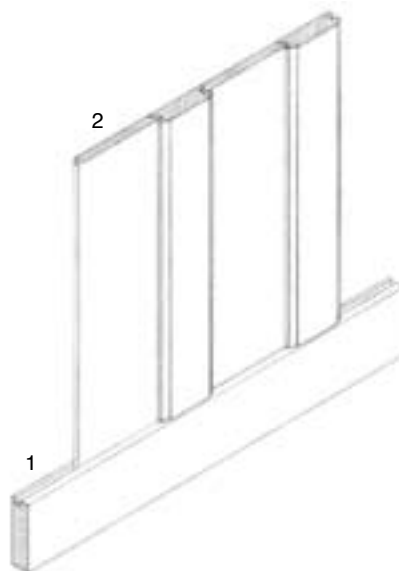

9. Póstapil. 1. undirsylla, gólfssylla. 2. plægðar piljur, ýmist mjóar og þykkar eða breiðar og þunnar.

rykkilín: hvítur, ermavíður og skósiður serkur, hluti af messuskrúða prests.

röð: rönd, brún, kantur.

sakrariúm: mundlaug, skírnarfat.

salún: vefnaðargerð, munsturband (yfirband) á einskeftugrunni.

saxasþerra: sperra sem styður undir gagnstæða þaksperru þannig að toppur hennar nemur við miðjan legg hinnar sperrunnar.

setfjöl: sjá *bekkjarfjöl*.

skakkslá, *skakkestífa*: skástífa milli stoða í grind [mynd 2].

skambbiti, *hanabjálki*: þvertré milli sperrukjálka [mynd 2].

skarbitur: ljósaskæri, ljósasöx, skaraklofi, skari.

skarbjálmur, *skarlok*: sjá *ljósakæfa*.

skari: sjá *skarbitur*.

skarleppur: vaðmálsrenningur, vættur í biki, notaður til að þétta samskeyti borða á timburþökum og -veggjum.

skarlok: sjá *skarbjálmur*.

skarsúð: súð, skarað þak, þar sem fjalirnar liggja langsum og skarast (neðri brún fjalara ofan á efri brún næstu fjalara fyrir neðan) og er slík klæðning einnig stundum notuð á vegg.

skarþil: sjá *slagþil*.

skák: bladhelmingur á tréreku.

skons: ljósker sem unnt var að loka, skriðbytta.

skráarlauf: hlífðarplata kringum skráargat; lok fyrir skráargat, sbr. *fluga*.

skreytistrík: sjá *strik* [mynd 4].

skriðkjallari: lágur kjallari sem komast má um á fjórum fótum til að huga að gólfbitum, sökklum, lögnum og öðru slíku.

skrif: mynd, málverk, málað líkneski.

skriftaskífa: spjald með vísi og tölustöfum til að henda reiðu á hversu mörgum var skriftað.

skorningur: gerð útsaums á kirkjuklæðum (líkast til útskurðarsaumur).

skuggsjón: spegill.

skurðsaumur: bótasaumur, ásaumur, taumynd saumuð á e-ð til skrauts.

skúrfjöl: lárétt, hallandi fjöl yfir gluggum, við hæðarskil eða undir klæðningu á gafflyrnum, leiðir regnvatn frá gluggum og veggjum.

skýluhurð: skjólhurð, ytri hurð, oft óvönduð, til hlífðar vandaðri innri hurð, veðurhurð.

slagsúð: ytri borðaklæðning á þökum þar sem borðin ganga frá mæni niður að þakbrún, lögð ofan á skarsúð.

slagþil: lóðrétt borðaklæðning á þili gerð úr breiðum undir- og yfirborðum, standandi klæðning.

slíkisteinn: fingerður steinn til að slípa með, gera slétta áferð, t.d. slétta lín.

sloppur: við og síð yfirhöfn prests við messugjörð.

smáarakross: krossmark þar sem þrír hringir, er minna á þríblaða smára, prýða enda stíls og arma [mynd 7].

smelt: glerungur, skraut með glerungi.

sníðband: skástífa milli stoða í grind, sbr. *skakkslá* [mynd 2].

sókn: umdæmi kirkju; í einu prestakalli geta verið nokkrar sóknir.

sótdrifi: tjald til að breiða yfir dýrlingsmyndir og aðra helgi-gripi til að verja þær fyrir sóti og öðrum óhreinindum.

spegill: spjald [mynd 10].

speglahurð: spjaldahurð, einkum hurð með sneiddum spjöldum, en háflötur sneiddra spjalda nefnist á dönsku spejl.

speglapil: spjaldapil [mynd 10].

spekka: fylla upp í og slétta ójafna hleðslu með múrblöndu.

sperruborð: borð neglt neðan á súdarklæðningu til skrauts til að líkja eftir sperru, eins konar fölsk sperra.

sperruskór: bitastúfur, greypstur í syllu og með gróp að ofan-verðu fyrir höggsperrutá.

spíkar, *spíkari*, *spíkur*: mjög stór nagli, oft eldsmíðaður.

spjaldahurð, *rúðuhurð*, *rúðupilshurð*: hurð samsett úr ramma og spjöldum.

spjaldahvelfing: hvelfing gerð úr langböndum og þverböndum sem þiljur eru felldar í. Sjá *reitahvelfing*.

spjaldasúð: spjaldapil innan á súð.

spjaldapil, *reitapil*: veggþil gert úr láréttum syllum og lóðréttum stöfum er mynda reiti, sem í eru felldar þiljur, spjöld [mynd 10].

spónþak: þak lagt spæni, spjaldþak.

spretta, *sprettiskur*: steinbitur.

sprossi: mjór póstur í glugga.

staður: höfuðból eða býli sem kirkjuleg stofnun var á og átti að öllu eða hluta (beneficium, kirkjulén). Í kjölfar staðamála hinna síðari (sættargerðar í Ögvaldsnesi 1297) fékk biskup veitingavald yfir stöðum, þ.e. kirkjustöðum þar sem kirkja átti heimaland allt eða meiri hluta þess.

stafamynd: lóðrétt fjöl í spjaldapili sem nær frá undirsyllu upp í yfirsyllu.

stafgólf: bilið milli tveggja stoða, sperra.

staflahjarir: járnlamir sem leika á stöflum (hurðarkrókum).

stafur: stoð eða stólpi í húsi [mynd 2], lóðrétt tré í dyraumgerð: dyrastafur.

stafverk: sérstök gerð af timbursmíði húss þar sem stöðir halda uppi rjáfri og í þær eru felldar þiljur með sérstökum hætti [mynd 11].

stallaband, *strikasylla*, *veggkróna*, *gesims*: skrautbrún efst á þverhlöðum og gaffhlöðum í byggingarlist Forn-Grikkja og Rómverja. Einnig lárétt skrautband sem gert er úr misþykkum borðum og listum eða múr

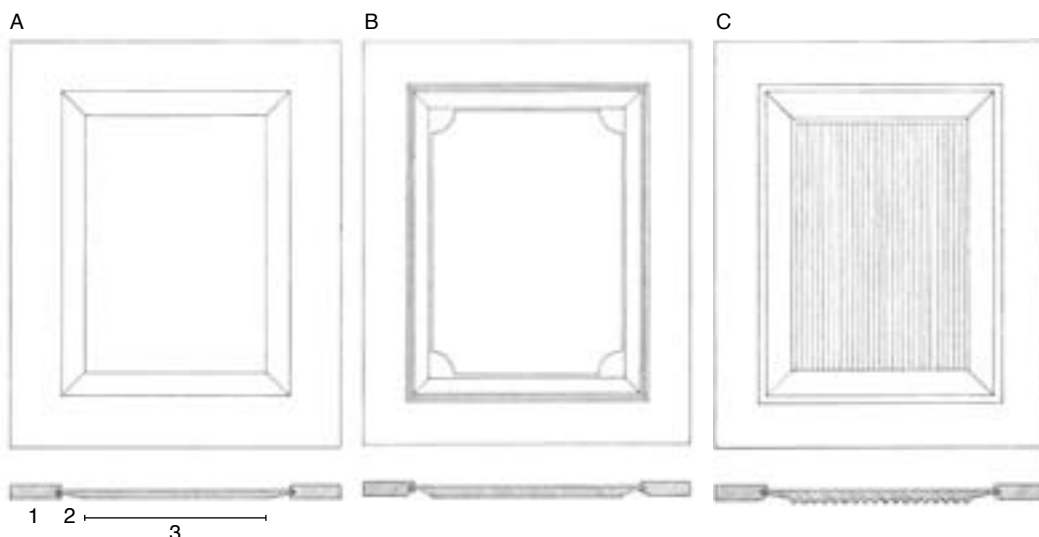

10. Spjaldapíll. A. einföld gerð spjaldapílls. 1. rammi. 2. fleygskurður. 3. háflötur. B. spjald með barokksneiddum háfleti. C. spjald með rákuðum háfleti.

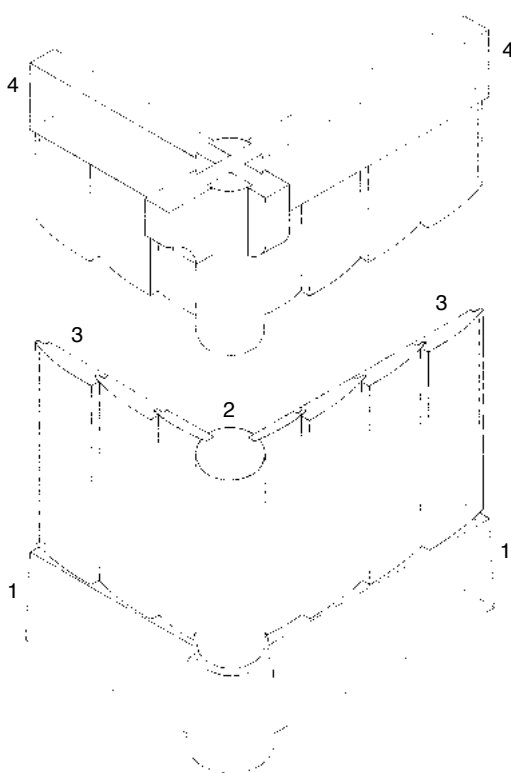

11. Stafverk. 1. aurstokkur. 2. hornstafur. 3. plægðar, standandi þiljur. 4. sylla.

með skreytistrikum og stallast út yfir það sem undir er. Þau eru oft efst á vegg uppi undir lofti eða undir hvelvingu kirkju en einnig undir þakskeggi og við hæðarskil.

standandi klæðning: sjá *slagþil* og *listapil*.

standþípa: kertastíka ætluð til að standa.

standþil: þil úr lóðréttum sléttum borðum.

standþiljur: sléttar þiljur innan á veggjum felldar í syllur ofan og neðan.

stansa: pressa í form, klippa eða gata með stansi.

steinajárn: galvanhúðaðar járnplötur með upphleyptu munstri sem líkir eftir steinhleðslu, notaðar til klæðninga á útveggi timburhúsa.

steintjald: veggkjald, málað með litum (steint).

stokksylla: lausholt, láréttur bjálki efst á veggjum sem þaksperrur eru felldar í [mynd 2].

stormband: skakkslá neðan á sperrukjálkum.

stormstyttu: skástífa milli stoða í grind, sbr. *skakkslá* [mynd 2].

stóla: borði, að jafnaði 2 – 3 m langur og 10 – 20 cm breiddur, hluti af messuskrúða presta og djákna.

stólbrúða: gafl á bekk.

stólhengi: *lektaradúkur*, lítið klæði fest á bókastól á prédikunarstól; litur þess fylgir sömu reglum og gilda um messuklæði.

stóll: eldra orð yfir bekk sem ekki er veggfastur.

strik, *skreytistrik*: far eða form á brúnum borða og lista, t.d. á gluggum, földum og vindskeiðum, gert til skrauts með sérstökum strikhefli [mynd 4].

strikasýlla: sjá *stallaband*.

strikhéfill: þunnur tréhefill með sérstaklega lagaðri tönn til að gera ákveðin form eða strik í tré.

stunga: 1) aðstaða til stungu, þ.e. til að stinga hnausa. 2) torfa.

stuttslá: stuttur listi eða sökkull á gólfi sem bekkjarbrík er greipt ofan í.

stytta: skástoð út frá húsgrind til að skorða hana eða styrkja.

stökkull: vöndur eða kvöstur sem prestar í kaþólskum sið notuðu til að stökkva vígðu vatni á söfnuð og fleira.

súbtill: skósítt ermalaust fat, gjarnan úr dýrindis vefnaði og útsaumað.

súð: s. í herbergi, skáþak, hallandi þak; þil að innan.

súgborð: skásett borð undir þakskeggi, lokar á milli þakklæðningar og veggjar.

súlnagerðir: fimm eru megingerðir burðarsúluna í klassískri byggingarlist. Hver súlnagerð samanstendur af súlu, venjulega með stalli, og súluhöfði sem heldur uppi þverhlaði. Hjá Forn-Grikkjum voru þrjár súlnagerðir, dórísk, jónísk og korintísk [mynd 12]. Rómverjar bættu við toskanskri og samsettri gerð. *Dórísk súla* (dórískur stíll) er sú eina sem ekki stendur á stalli. Súluhöfðið er einfalt og súlan rákuð. *Jónísk súla* (jónískur stíll) er léttbygðari og finlegri en sú dóríska, grönn, venjulega rákuð. Einkenni hennar er snigill eða sveigvindingur á súluhöfðinu. *Korintísk súla* (korintískur stíll) hefur bjöllulaga höfuð, skreytt með átta súlublómum (akan-tus). Súlan er oftast rákuð. *Toskönsk súla* (toskanskur stíll) er eins og sú dóríska að undanskildu þverhlaðinu sem er mjög einfalt. Súlan er slétt. *Samsett súla* (samsettur stíll), síðar kölluð *rómönsk súla* (rómanskur stíll), samtvinnar áberandi snigla jónísku súlunnar og súlublóm hinnar korintísku á súluhöfðinu og er þess vegna sú skrautlegasta. Súlan er ýmist rákuð eða slétt. *súlublóm, akantus*: stórvaxin og skrautvaxin hitabeltisjurt.

sveitserstíll: liststíll er kom fram um miðja 19. öld í timburhúsum og einkennist af háu risi, miklu þakskeggi, svifgöflum með sýnilegum sperrum og bitum, og útskornu tréverki.

sýlla: 1) bjálki sem liggur lárétt á (með fram) veggjum og þaksperrur eru felldar í [myndir 2 og 11]. 2) lárétt bönd innan á veggjum sem þil eru felld í, sbr. undir-, mið- og yfirsýlla.

sý: tróð.

seldingsland: mælieining fyrir akurlendi.

seldingur: kornmál, $\frac{1}{2}$ sáld = 240 merkur vegnar (51,45 kg) = 288 mældar (61,71 l) = 3 mælar.

selubú: gistihús, bújörð með þeirri kvöð að ábúandi skyldi ala önn fyrir vegfarendum.

tannkross: kross úr rostungstönn eða hvaltönn.

tannstafur: skrautbekkur með tenntu munstri, upphaflega á veggkrónu forngrískis hofs.

teinungarskreyti: skrautverk af uppundnum greinum, algengt í útskurði, máluðum veggskreytingum og fleiru.

tinsyki: tæring í málmhlutum.

tíund: kirkjulegur skattur, 1/10 af tekjum manna af skuldlausri eign (gert var ráð fyrir að þær væru 10%, svo skatturinn var um eins prósent eignarskattur). Tíund var skipt í fjóra jafna hluta sem runnu til biskups, kirkju, prests og fátækra.

tomma: sjá *þumlungur*.

tralverk: grindverk, sbr. d. traller: grindur.

tvíbyrt reisisúð: sjá *rennisúð*.

tvísetur bekkur: oftast innsti bekkur í framkirkju, framan við milligerð, útbúinn með tveimur setföllum. Hin fremri snýr að kór eins og aðrir kirkjubekkir en sú innri er við milligerðina, þannig að þeir sem þar sitja, snúa baki að kórnum en ásjónu að öðrum kirkjugestum.

tvöföld súð, tvísúðað þak: þak klætt með tvenns konar klæðningu, skarsúð innst og rennisúð yst.

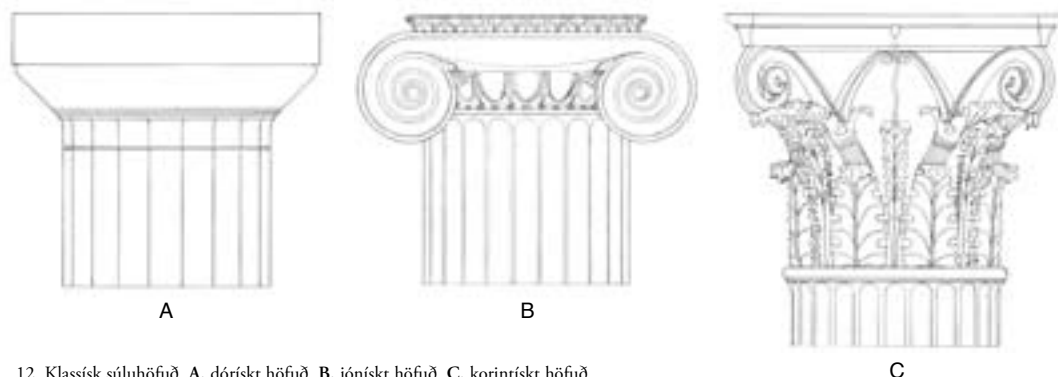

12. Klassísk súluhöfuð. A. dórískt höfuð. B. jónískt höfuð. C. korintískt höfuð.

typpingur: kniplingaskraut.

ufs: neðsti hluti þaks, næst fyrir ofan veggbrún; þakbrún, þakskegg.

ufsaborð: lárétt borð sem neglt er undir þakskegg.

ufsperra: fleygur neðst á sperru, til þess settur að fleyta vatni fram af útvegg [mynd 2]. Við efri brún fleygs verður brot í þakfleti.

umfar: borðaröð í byrðingi báts eða skarsúðarklæðningu þaks.

undirlag: gólfbiti.

ungstill: sjá *júgendstill*.

upprisukross: kross án Kristsmyndar.

úmbra: gulbrúnn eða rauðbrúnn litur.

útbrot: útskot utan við meginstöðir; hliðarskip í kirkju.

útbrotakirkja: kirkja með útbrotum.

útslag: formræn útvíkkun, sbr. e-ð slær sér út.

vaglbiti: þvertré ofan á innstöfum og milli þeirra, þvert undir mæni.

valborð: úrvalsborð, úrvalsviður. Um miðja síðustu öld notuðu menn norðanlands orðið valborð yfir masonít.

varnaður: heimilisfólk.

vatsnbretti: hallandi fjöl undir veggklæðningu, yfir og undir gluggum og yfir útidyrum.

vatskarl, *vatsnýr* (*aquamanile*): flát undir vatn, oft í dýrs- eða mannslíki.

vatsklæðning: lárétt plægð og strikuð borðaklæðning á útvegg.

vatssteinn: vatnsker úr steini.

veðurhurð: sjá *skyluhurð*.

vefjarhökull: vaðmálshökull.

vefjarkápa: vaðmálskápa.

veggkeróna: sjá *stallaband*.

veggstöpull: flöt og ferhyrnd veggúla án súluhöfuðs eða stalls, höfð til skrauts utan á byggingum.

veggúla: hálsúla sett á vegg til prýðis, ýmist ávöl eða ferhyrnd, slétt eða rákuð.

veggsylla: langtré efst í veggjargrind sem þaksperrur eru felldar í [mynd 2].

velta: jarðvegur til torfristu.

velum: kaleiksdúkur, stærri en patínudúkur, lagður yfir kaleik og patínu meðan þau eru ekki í notkun í messunni.

vigliudagur: dagur næst á undan hátíðisdegi, aðfangadagur hátíðar.

vindskeið: fjöl (oft strikuð og stundum útskorin) utan á gaflbrún húss (þar sem mætast þak og gafl).

virki: grindverk.

vitruvískur bekkur: sjá *bylgjuband* [mynd 3].

visitasía: eftirlitsferð biskups eða prófests um umdæmi sitt.

víxill: þverbiti sem dreifir álagi frá stýfðum bita (eða bitum) yfir á tvo heila bita hvorum megin, sbr. d. veksell.

vætt: þyngdarmálseining, breytileg á mismunandi tímum (34,3 – 41,15 kg).

þakskegg: sá hluti þaks sem skagar út fyrir vegg (á húshliðum), þakbrún, ufs.

þakspónn: þunn, flöt flaga eða plata úr tré, höfð til að klæða með þak.

þarflegir peningar: búpeningur.

þil: 1) viðarklæðning á vegg, 2) skilveggur milli herbergja.

þjóðernisrómantik: stefna í byggingarlist sem miðar að því að nota eða leggja áherslu á gömul þjóðleg sérkenni, hvað varðar efnisnotkun, efnismedferð og form. Í íslenski þjóðernisrómantik voru að auki sóttar fyrirmyndir til sérstakra náttúrumynda, t.d. stuðlabergs.

þrihyrna: sjá *gaffflötur*.

þrilauf: smárablaðsmunstur í gotneskri list, gert af þremur jafnstórum hringum sem skerast.

þrískeyta, (*ad triangulum*): stærðarháttur í byggingarlist sem byggir á hlutfalli hliðar og hæðar jafnhliða þríhyrnings.

þumlungur, *tomma*: lengdareining 1/24 úr danskri alin = 26,15 mm, enskur þumlungur = 25,4 mm.

þversetill: hleðslusteinn sem liggur þversum í vegghleðslu, með skammhlið út.